

BORDURES TYPE "T"

Bordures de trottoirs plus spécialement destinées aux voiries urbaines. Non franchissables après réalisation complète de la voirie.



Longueur utile (cm)	100
---------------------	-----

T1

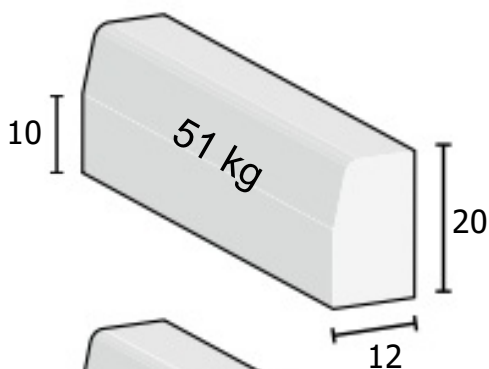

T2

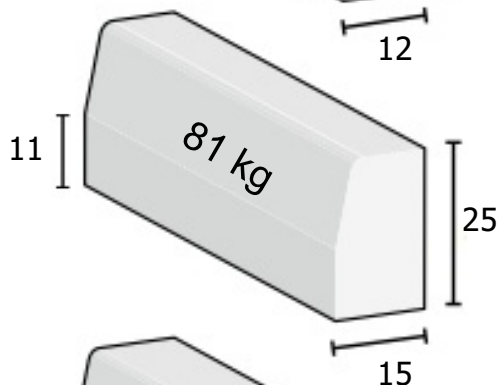

T3

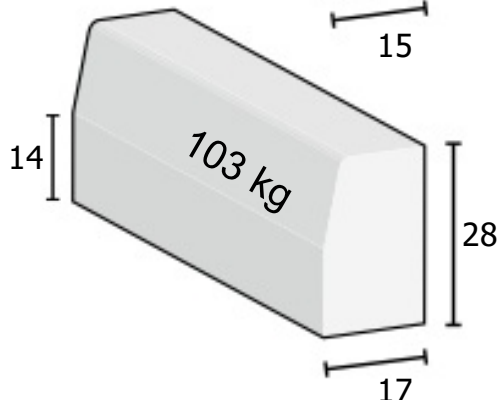

Résistance à la flexion

CLASSE	VALEUR CAR. (MPa)	DISPONIBLE
S	3,5	✓
T	5,0	✓
U	6,0	✓

Résistance à l'abrasion

CLASSE	DISPONIBLE
H	✓

Résistance aux agressions climatiques

CLASSE	CONDITIONS CLIMATIQUE	DISPONIBLE
B	Gel sévère, salage peu fréquent	✓
	Gel modéré, salage peu fréquent	
D	Gel sévère, salage très fréquent	✓
	Gel modéré, salage très fréquent	

La bordure T2 surbaissée est une solution qui permet de délimiter le trottoir tout en réduisant sa hauteur de manière efficace.

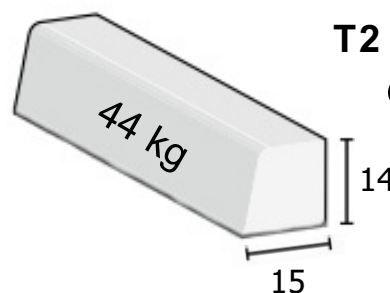

T2 Surbaissée

